

Technique de nettoyage urbain

Hako



Citymaster 650

Balayeuse - désherbeuse multifonctions



” La solution idéale pour les zones résidentielles: cette machine est suffisamment petite pour permettre le nettoyage même entre les voitures en stationnement - et elle est si polyvalente qu'elle peut être utilisée aussi bien en été qu'en hiver !“



Plus de liberté

Compacte, très maniable, économique : pour des résultats optimaux - même sur les sentiers et dans les zones confinées..

La machine professionnelle pour les zones urbaines

Plus de flexibilité

365 jours ouvrables par an : grâce à la multifonctionnalité et à une large gamme d'accessoires pour tout type de défi saisonnier.

Plus de confort

Conçu pour l'opérateur : un espace de travail spacieux et ergonomique, un concept de commande facile à apprendre et un système de changement rapide respectueux du dos.

La Citymaster 650

La version de base de la Citymaster 650, conçue comme un porte-outils compact, établit déjà de nouvelles normes dans la catégorie des 2 tonnes : avec une direction articulée, une traction intégrale permanente avec un système de commande par joystick et de nombreuses fonctionnalités offrant un confort et une sécurité supérieure. Grâce à sa conception multifonctionnelle, la Citymaster 650 peut être équipée rapidement et facilement, par exemple, en balayeuse professionnelle ou en chasse-neige efficace pour les tâches d'entretien hivernal, ce qui rend cette machine non seulement extrêmement polyvalente, mais aussi particulièrement économique car elle offre de multiples options d'application.

CITYMASTER 650



Durable sur la route

Consommation de carburant et émissions faibles

La Citymaster 650 répond aux exigences concernant les émissions de la norme d'émissions de gaz d'échappement Stage V. Des détails intelligents tels que le système de commande de conduite à économie d'énergie et trois niveaux de performance différents réduisent la consommation de carburant de la machine en mode travail et pendant le transport.

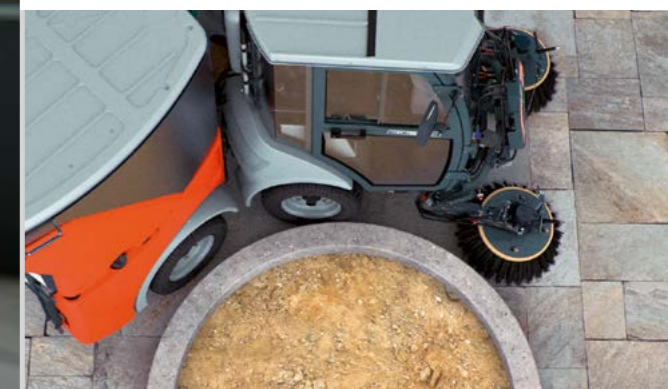

Liberté grâce à la flexibilité

La technique de nettoyage urbain doit répondre à diverses exigences qui changent également avec les saisons. La Citymaster 650 y répond avec sa faible largeur, sa direction précise et son petit rayon de braquage pour une mobilité maximale dans les espaces confinés. Sa multifonction permet une utilisation économique toute l'année.



Déplacement rapide

Homologuée route grâce à sa vitesse de pointe de 25 km/h, la Citymaster 650 rejoint rapidement sur ses propres essieux le chantier. Elle peut être transportée sur une remorque.



S'adapte parfaitement à son environnement

Le mobilier urbain, les parterres de fleurs et les passages étroits sont des obstacles que nous voyons souvent dans les espaces publics. Avec son petit rayon de braquage de seulement 139 cm et ses balais contrôlés par joystick, la Citymaster 650 surmonte facilement ces obstacles. Même les bords de trottoirs jusqu'à 150 mm ne posent aucun problème pour cette machine grâce à sa transmission intégrale permanente avec système de contrôle entièrement électronique. Lorsque vous travaillez en mode ECO, une caractéristique standard qui est non seulement bonne pour l'environnement mais aussi pour les utilisations dans les zones sensibles au bruit, la Citymaster 650 fonctionne à 85% de sa capacité de performance maximale et économise jusqu'à 40% de carburant. Une insonorisation complémentaire, disponible en option pour l'unité de base, réduit encore plus les émissions sonores.



Utilisation polyvalente grâce à la multifonctionnalité

La Citymaster 650 est un porte-outil polyvalent et une balayeuse professionnelle tout-en-un. Grâce à quatre interfaces de fixation permettant l'utilisation combinée de différentes fixations et superstructures, la machine peut effectuer un large éventail de tâches supplémentaires : par exemple, le service hivernal, l'entretien d'espaces verts ou des travaux de lavage. Vous n'avez besoin que d'une seule machine au lieu de plusieurs véhicules spéciaux : ce qui est à la fois plus efficace et plus économique.

Balayage
Désherbage
Tonte
Lavage
Déneigement
Pulvérisation



Transport
Ramassage
Stock sel

Epandage
Remorquage

- 
Balayage
- 
Lavage
- 
Entretien espaces verts
- 
Service hivernal
- 
Transport
- 
Balayage 2 balais
- 
Rampe de lavage
- 
Tonte + éjection
- 
Lame à neige
- 
Benne basculante
- 
Balai de désherbage
- 
Nettoyeur haute pression
- 
Tonte + ramassage
- 
Etrave à neige
- 
Remorque
- 
Rouleau cylindrique
- 
Cloche de nettoyage
- 
Tondeuse à fléaux
- 
Balai de déneigement
- 
Aspire feuilles
- 
Désherbage thermique
- 
Fraise à neige
- 
Taille-haie
- 
Epandeur
- 
Pulvérisateur de saumure



Prêt à l'emploi rapidement :
Grâce au triangle à couplage rapide permettant un changement facile et en douceur des accessoires sans avoir besoin d'outils.

Prestations performantes

Prête pour chaque travail

Balayage, aspiration, désherbage, lavage ou tonte : la liste des travaux possibles pour la Citymaster 650 permet de nombreuses applications.

Un choix gagnant-gagnant pour votre budget et le paysage urbain !



Certification la plus élevée pour les valeurs d'émission de particules fines les plus faibles.

Des performances exceptionnelles pour une ville propre

Le balayage est l'une des tâches principales dans le domaine du nettoyage urbain. La Citymaster 650 exécute toutes les tâches de balayage rapidement, de manière fiable et efficace : grâce à son unité de balayage à 2 balais à entraînement hydraulique, à sa buse d'aspiration à changement rapide et à sa trappe à gros déchets Intelli-Flap®. Le système d'eau de recyclage breveté PM10 de la machine offre un contrôle maximal de la poussière et réduit les émissions de poussière et de particules fines.



Sécurité en automne

Les feuilles et les brindilles peuvent rendre les routes et les chemins glissants et devenir ainsi une menace pour les usagers de la route. Pour les services municipaux, cela signifie un balayage régulier en automne.

Son dispositif de balayage / aspiration puissant et efficace facilite l'aspiration des feuilles et des saletés.



Désherbez sans utiliser de produits chimiques : avec un balai de désherbage mécanique, permet une collecte rapide et facile des mauvaises herbes.

Expert dans le domaine de l'entretien des espaces verts : par exemple avec un taille-haie ou un système d'arrosage des plates-bandes, buissons et arbres.

Une cuve pour chaque usage

La cuve universelle de 600 litres en alliage d'aluminium résistant à l'eau de mer peut être utilisée pour une large gamme d'applications différentes : par ex. pour les tâches de balayage ou pour ramasser l'herbe et les feuilles grâce à une charge utile maximale. Le vidage de la cuve est particulièrement facile grâce à la fonction de basculement hydraulique qui ouvre automatiquement le couvercle de la cuve.





Puissante
en hiver

Des espaces verts maîtrisés

En tant que porte-outil polyvalent, la Citymaster 650 est toujours de saison. Le changement des outils ne prend que quelques minutes, ce qui permet d'effectuer plusieurs applications différentes en une seule journée : par exemple, entretenir les espaces verts le matin et balayer les sentiers dans l'après-midi - tout ceci avec une seule et même cuve. Pour une propreté supérieure et une efficacité économique en toute saison.



Le spécialiste du gazon

En combinaison avec différentes tondeuses, systèmes de ramassage d'herbe et tondeuses à fléaux, la machine garantit une utilisation flexible pour les tâches d'entretien des espaces verts dans le secteur du jardinage et de l'aménagement paysager. Ensemble, la grande cuve universelle et la Citymaster 650 équipée d'un ensemble combiné de tonte / aspiration forment une équipe puissante pour un parfait entretien des espaces verts. Grâce au système central d'aspiration, il est possible de travailler au plus près des bordures et dans les coins des deux côtés de la machine.



La spécialiste pour l'hiver

En saison froide, l'excellente maniabilité de la Citymaster 650, sa facilité d'utilisation et sa capacité de transport élevée entrent pleinement en vigueur. Grâce au système de fixation frontal permettant l'utilisation flexible d'une large gamme d'outils différents, elle garantit des routes et des chemins dégagés en hiver : avec un rouleau cylindrique de déneigement, différentes lames à neige, une fraise à neige et un épandeur à l'arrière pour un déneigement en toute sécurité.



Fonctionnalité complète sur simple pression d'un bouton

Le concept de commande intuitif de la Citymaster 650 facilite la manipulation et garantit ainsi un travail efficace. Toutes les fonctions sont contrôlées confortablement d'une seule main via le système de

Pensé et conçu pour son utilisateur

commande intégré sur l'accoudoir. Pour les tâches complexes, le système hydraulique peut exécuter des séquences de fonctionnement de manière entièrement automatique sur simple pression d'un bouton (le fameux bouton vert Hako). Le balai de désherbage peut être paramétré à partir du panneau de commande. L'écran couleur haute résolution clairement structuré avec contrôle automatique de la luminosité permet de voir en un coup d'œil toutes les informations de fonctionnement pertinentes. Et la minuterie de service sur l'écran indique automatiquement la date de la prochaine maintenance.

Plus de confort au travail



Un poste de travail spacieux et ergonomique facilite les longues journées de travail. À cet égard, la Citymaster 650 donne l'exemple des meilleures pratiques : avec des options de siège étendues et réglables individuellement ainsi qu'une colonne de direction confortable réglable en hauteur et en profondeur. Pendant les déplacements sur route, le conducteur bénéficie de l'entraînement 4 roues motrices en toute sécurité. De plus, le régulateur de vitesse et la stabilité de la direction articulée améliorent les caractéristiques de conduite du véhicule. Et pour que le travail se déroule sans problème pour l'opérateur, un système de chauffage puissant ainsi qu'une climatisation assure des températures agréables dans la cabine.

Sécurité sur la route

La grande cabine de sécurité, confortable, testée ROPS, avec deux portes et glaces latérales, garantit une visibilité maximale de tous les côtés. De plus, un système d'éclairage LED complet et des projecteurs de travail LED sont disponibles en option pour donner au conducteur une vue dégagée sur son environnement de travail à tout moment. Une double caméra avant et arrière peut offrir une sécurité supplémentaire (en option). Essuies glace inclus et en option : rétroviseurs extérieurs chauffants. Le véhicule est équipé d'un signal sonore en marche arrière pour avertir les piétons, et un frein de service au frein hydrostatique. Et, une prise de charge USB à deux entrées permet le rechargement de vos téléphones mobiles.



Optimiser vos ressources : Hako-Fleet-Management

Plus le nombre de machines dans votre parc est important, plus il est important d'avoir une bonne vue d'ensemble de toutes les données clés pertinentes. Avec le système de gestion de flotte Hako-Fleet-Management, Hako vous offre une solution numérique pour garder votre parc de machines sous contrôle de manière fiable - disponible 24 heures sur 24 et sur tous les systèmes Web. Pour assurer un fonctionnement optimal, le système peut être personnalisé en combinant individuellement les quatre modules du Hako-Fleet-Management :



view.X
vous aide à utiliser et gérer efficacement votre flotte. Toutes les évaluations sont disponibles en ligne 24h / 24 et 7j / 7 et sont faciles à récupérer grâce à l'interface utilisateur intuitive du système.



view.X.live
inclut toutes les informations collectées par view.X et, en outre, transmet en temps réel les données d'exploitation pertinentes de la flotte pour un traitement visuel sur le portail Web - ce qui fournit une bonne base pour les enregistrements de performances.



entry.X
Notre système d'autorisation électronique d'accès aux machines, disponible en option, permet au gestionnaire de parc de créer des comptes d'accès pour les utilisateurs autorisés.



data.X
Cette interface permet aux fournisseurs tiers autorisés de systèmes télémétriques d'accéder localement aux données d'exploitation brutes directement sur la machine.

Données techniques du véhicule de base Citymaster 650		
Moteur et entraînement	Moteur	<ul style="list-style-type: none"> Moteur diesel Yanmar à 3 cylindres refroidi par eau 1642 cm³ DOC et FAP, puissance de 25,5 kW à 2630 tr /min Injection directe à rampe commune, capacité du réservoir 41 litres Moteur restant en dessous des valeurs limites selon la norme d'émission 2016/1628 / EC Stage V
	Homologation	<ul style="list-style-type: none"> Homologation UE unité de base en tant que tracteur T2a (LoF) (machine agricole et forestière)
	Conduite	<ul style="list-style-type: none"> Entraînement hydrostatique optimisé en traction et en efficacité énergétique avec traction intégrale Système de contrôle de conduite avec contrôle automatique de la charge en mode transport Vitesse fixe à 3 niveaux de puissance (1 900 tr / min [ECO] - 2 250 tr / min [Standard] - 2 630 tr / min [MAX])
	Hydraulique	<ul style="list-style-type: none"> Hydraulique haute pression à distribution de sortie variable pour les éléments rotatifs Circuit 1 (avant) 27 / 31 / 37 l/min @ 195 bar Circuit 2 (arrière) 21 / 25 / 29 l/min @ 195 bar 1 circuit hydraulique à l'avant, 1 circuit hydraulique à l'arrière
Particularités transport et travail	Vitesse	<ul style="list-style-type: none"> Vitesse de transport automotive 0-25 km/h Vitesse de travail hydrostatique 0-25 km/h Marche arrière 0-12 km/h
	Châssis et direction	<ul style="list-style-type: none"> Châssis à 4 roues articulées à direction hydraulique; angle de braquage 53° Articulation robuste avec compensation pendulaire intégrée et système de contrôle de la stabilité au roulis
	Freins	<ul style="list-style-type: none"> Frein hydrostatique agissant sur les quatre roues, frein de service à l'arrière Frein de stationnement mécanique agissant sur les roues arrière
	Pneumatiques	<ul style="list-style-type: none"> Pneus confort 270/50-12 Pneus gazon 23 x 10.50-12 Pneus standard 23 x 8.50-12
	Cabine	Cabine confort 1 place avec siège conducteur confortable et commandes intégrées sur l'accoudoir. Ecran central affichant toutes les fonctions de la machine. Colonne de direction réglable. Chauffage et climatisation en option. Grandes portes vitrées avec glaces coulissantes. Rétroviseurs extérieurs rabattables, réglables de l'intérieur de la cabine.
Poids	Poids à vide	1,430 kg (porte-outils), 1,780 kg (balayeuse)
	Valeurs admissibles	Poids total 2,200 kg, charge essieux 1,200/1,500 kg (AV/AR)
Dimensions	Hauteur/Largeur/Longueur	Unité de base : voir dessins ci-dessous Balayeuse : 1,980 x 1,090 x 3,900 mm (pneus standard, 2 balais)
	Empattement	1,270 mm
	Largeur de passage	866 mm
	Rayon braquage intérieur	1,390 mm

La forme, la couleur et la conception de nos produits sont sujettes à des modifications en faveur d'un développement technique ultérieur. Les photos peuvent montrer des équipements en option.

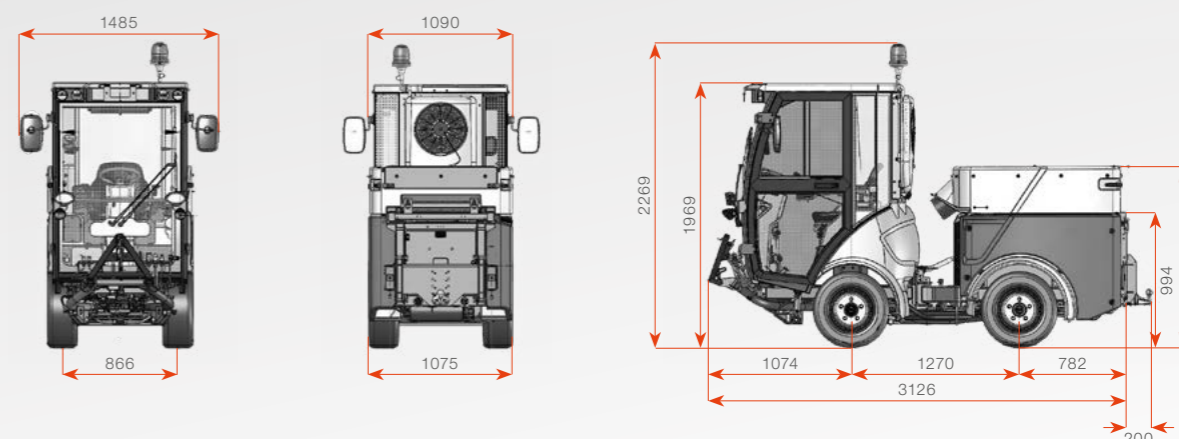



L'excellence du service



Disponibilité totale, sécurité totale

Disponibilité permanente de la machine, temps d'arrêt minimaux et efficacité économique maximale : grâce à 13 succursales partout en France, 84 techniciens SAV à votre service et 78 véhicules ateliers. De plus, nous vous proposons une livraison de pièces de rechange rapide ainsi que des solutions numériques telles que le QR code de service que vous trouverez sur chacune de nos machines.

Des alternatives de financement attractives

Nos clients bénéficient d'une gamme complète de machines efficaces et d'excellents services à des coûts d'exploitation fixes et prévisibles tout au long du cycle de vie - adaptés à vos besoins individuels et avec une flexibilité maximale.



Suivez-nous



Hako France
90 avenue de Dreux
78370 Plaisir
Tel : 01 30 81 77 77
contactindustrie@hako.fr
hako.fr